

Side-by-Side RH64DG53R3BIEF

RS5000, 178 cm, EEK: E, 628 l,
Wassertank, Premium Black Steel

EAN: 8806095540665



Besonderheiten

- SmartThings AI Energy Mode - Reduziert den Energieverbrauch deines Kühlschranks um bis zu 10% ¹
- Food Showcase-Tür - Schneller zum Genuss
- Eis- und Wasserspender - Erfrische dich sich schnell und bequem
- Slim Ice Maker - Platzsparender Eisbereiter
- SpaceMax™ - Viel Platz für deine Vorräte
- No Frost+ - Nie wieder abtauen
- 20 Jahre Garantie auf den Digital Inverter Kompressor ² - Langlebig und leistungsstark



Maßskizze

RH64DG53R3BIEF

RS5000, 178 cm, EEK: E, 628 l,
Wassertank, Premium Black Steel

EAN: 8806095540665

Abbildung dient nur zur Illustration der Abmessungen.



Detail Size

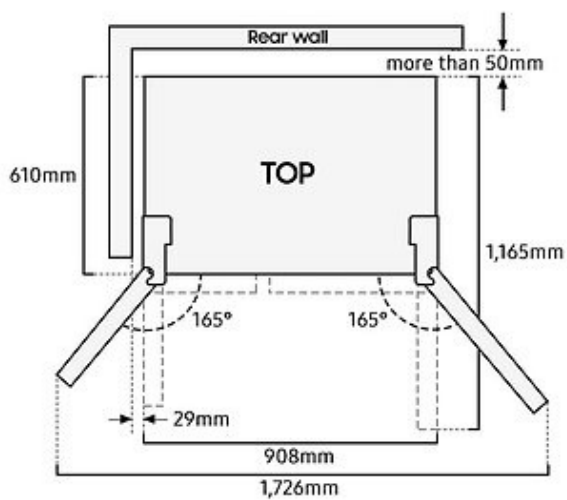

Technische Daten

RH64DG53R3BIEF

**RS5000, 178 cm, EEK: E, 628 l,
Wassertank, Premium Black Steel**

EAN: 8806095540665

Besonderheiten

Food Showcase-Tür	Ja
Eis- und Wasserspender	Ja
SmartThings AI Energy Mode	Ja
WiFi-Steuerung	Ja
No Frost+	Ja
SpaceMax™	Ja
Digital Inverter Technologie mit 20 Jahren Garantie auf Kompressor	Ja
Precise Chef Cooling Technologie	Ja

Allgemeine Informationen

Festwasseranschluss / Wassertank	Wassertank
Griffart	Griffmulde
Kältemittel	R600a
Warnsignal bei Fehlfunktion	Hörbar

Ausstattung Kühlbereich

Flaschenregal	Ja
Art der Innenraumbeleuchtung	LED
Anzahl Ablageflächen	4
Anzahl Türfächer	5
Eierbehälter	Ja

Ausstattung Gefrierbereich

Anzahl Schubladen	2
Anzahl Ablagen	4
Anzahl Türfächer	2

Programme/Einstellungen

Power Freeze	Ja
Power Cool	Ja
Urlaubsschaltung	Ja
Tür-offen-Warnsignal	Ja

Bedienung

Display (Außen / Innen)	Innen
-------------------------	-------

Smart Informationen

Drahtlose Kommunikation möglich	Ja, im Gerät eingebaut
Verwendete Kommunikationstechnologie	WiFi

Energiedaten gemäß Verordnung (EU) 2019/2016

Energieeffizienzklasse	E
Durchschnittlicher Energieverbrauch (kWh/a)	344
Gesamtvolumen (ℓ)	628
Volumen Lagerfach frische Lebensmittel (ℓ)	410
Summe der Volumen der Tiefkühlfächer (ℓ)	218
Luftschallemissionen in dB(A)	37
Luftschallemissionsklasse	C

Anschluss Informationen

Spannung (V)	220-240
Leistungsaufnahme (W)	2000-2400
Frequenz (Hz)	50
Absicherung	16 A
Länge Anschlusskabel	210

Technische Daten

RH64DG53R3BIEF**RS5000, 178 cm, EEK: E, 628 l,
Wassertank, Premium Black Steel**

EAN: 8806095540665

Montage Informationen

Transportrollen	Ja - hinten
-----------------	-------------

Maße und Gewichte

Gerätemaße inkl. Türen mit Griff (B x H x T) (mm)	912 x 1780 x 716
Gerätemaße inkl. Türen ohne Griff (B x H x T) (mm)	912 x 1780 x 716
Gerätemaße ohne Türen (B x H x T) (mm)	912 x 1746 x 610
Gewicht netto (kg)	123
Gewicht brutto (kg)	130

Besonderheiten

RH64DG53R3BIEF

**RS5000, 178 cm, EEK: E, 628 l,
Wassertank, Premium Black Steel**

EAN: 8806095540665



SmartThings AI Energy Mode - Reduziert den Energieverbrauch deines Kühlschranks um bis zu 10% ¹

Mit AI Energy Mode ³ kannst du deinen Stromverbrauch ganz einfach überprüfen. Bei aktiviertem AI Energy Mode merkt sich das Kühlgerät Nutzerverhalten und optimiert basierend darauf die Kompressorgeschwindigkeit und die automatische Abtaufunktion im Gefrierfach. So kann bis zu 10% Energie gespart werden ⁴.

**Food Showcase-Tür - Schneller zum Genuss**

Die Food Showcase Tür ermöglicht einen schnellen und unkomplizierten Zugriff auf bevorzugte Getränke und Lebensmittel. Durch die praktische Tür kann bei dem Side-by-Side auf einer Seite wahlweise nur die obere Hälfte der Kühlschranktür geöffnet werden, so kann man sich schnell und einfach nur an den Türfächern bedienen. So kann man einfach finden, wonach man sucht, ohne dass durch das komplette Öffnen der Kühlschranktür ein Temperaturanstieg stattfindet.

**Eis- und Wasserspender - Erfrische dich schnell und bequem**

Mit dem Eis- und Wasserspender kannst du jederzeit Eiswürfel und gekühltes Wasser zur Hand haben, um damit erfrischende Getränke zu servieren. Das Öffnen des Geräts ist dazu nicht notwendig – einfach z. B. ein Glas einstellen, Knopf drücken, fertig!

**Slim Ice Maker - Platzsparender Eisbereiter**

Freue dich auf viel Platz im Gefrierfach und einen platzsparenden Eisspender. Der Slim Ice Maker ist in der Tür integriert. Dank des transparenten Eisfachs, hast du deinen Vorrat von Eiswürfeln im Blick.

Besonderheiten

RH64DG53R3BIEF

**RS5000, 178 cm, EEK: E, 628 l,
Wassertank, Premium Black Steel**

EAN: 8806095540665

**SpaceMax™ - Viel Platz für deine Vorräte**

Jede Menge Platz für deine Lebensmittel bei gleichen Außenmaßen. Die SpaceMax™-Technologie verwendet eine spezielle Isolierung, die es ermöglicht, die Wanddicke des Gefrierschranks zu verringern ohne die Energieeffizienz zu beeinträchtigen. Dadurch wird viel Stauraum im Inneren geschaffen, ohne die Außenmaße des Gerätes zu vergrößern. Somit hast du viel Platz für deinen Wocheneinkauf.

**No Frost+ - Nie wieder abtauen**

No Frost+ kann die Eisbildung auf Lebensmitteln sowie im Kühl- im Gefrierbereich verhindern. Auf diese Weise kannst du Aufwand sparen: zum einen kann ein hoher Energieverbrauch dadurch vermieden werden, dass sich keine dicken Eisschichten im Eisfach bilden und zum anderen kann das erneute Hochkühlen nach dem Abtauen entfallen. Alle No Frost+ Geräte verfügen zudem über eine mit Metall verkleidete Außenrückwand für Schutz und konstante Energieeffizienz.

**20 Jahre Garantie auf den Digital Inverter Kompressor² - Langlebig und leistungsstark**

Im Kühlschrank verteilte Sensoren messen die Temperaturschwankungen, die durch das Öffnen der Türen entstehen. Auf Basis dieser Informationen wählt der Digital-Inverter-Kompressor eine seiner Leistungsstufen und passt seine Leistung je nach Kühlbedarf an. Das führt nicht nur zu einer konstanten Innentemperatur, sondern kann auch die Energieeffizienz und Langlebigkeit des Kompressors steigern. Deshalb geben wir auf Digital Inverter Kompressor 20 Jahre Garantie.²

¹ Die Stromrechnung wird von der Funktion des SmartThings-Geräts anhand der vom Kunden eingegebenen Daten und des Verbrauchs geschätzt und kann von der tatsächlichen Rechnung des Anbieters abweichen. Der AI Energy Mode hat zwei Einstellungen: „Maximalmodus“ (immer eingeschaltet) und „Benutzerdefinierter Modus“ (zielbasiert);

² Die 20-jährige Teilegarantie gilt für den Digital Inverter Kompressor in Kühl- und Gefriergeräten. Die Teilegarantie umfasst nur das zur Reparatur benötigte Ersatzteil. Weitere Kosten (z.B. Transport, Ein- und Ausbaurkosten, etc.) sind nicht umfasst. Es gelten die Garantiebedingungen von Samsung, abrufbar unter www.samsung.com/de/support/warranty/;

³ SmartThings App erforderlich. Verfügbar auf Android- und iOS-Geräten. Eine WiFi-Verbindung und ein Samsung-Konto sind erforderlich. Internetzugang erforderlich. Ggf. fallen beim Download der App Kosten an.;

⁴ Der Energiesparalgorithmus AI Energy Mode lässt die Geräte insgesamt bis zu 10% Energie einsparen im Vergleich zu Nutzung ohne den AI Energy Mode. Die internen Testergebnisse stammen aus dem Vergleich der werkseitig eingestellten Temperatur mit AI Energy Mode und ohne AI Energy Mode. Einzelne Ergebnisse können je nach Nutzung variieren.;