

Akku-Nass-Trockensauger

Technische Daten

Spannungsversorgung Motor..... 18 V d.c.
 Behältervolumen:..... 15 L
 Gewicht (ohne Akku):..... 3,6 kg

Li-Ion-Akku

Spannung: 18 V d.c.
 Kapazität:..... 2,5 Ah
 Anzahl der Akkuzellen 5

Ladegerät

Eingangsspannung:..... 200 - 250 V ~ 50-60 Hz
 Ausgangsspannung:..... 20 V d.c.
 Ausgangsstrom:..... 3 A
 Schutzklasse:..... II / □

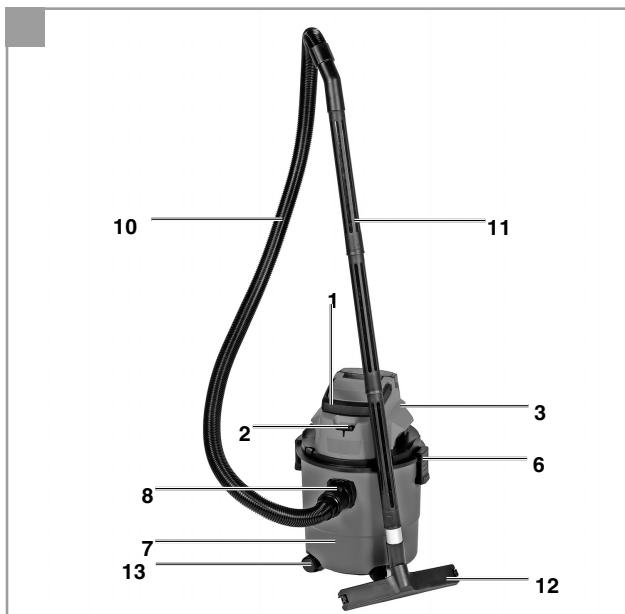

Gerätebeschreibung

1. Griff
2. Ein- / Ausschalter
3. Gerätekopf
4. Filterkorb
5. Sicherheitsschwimmventil
6. Verschlusshaken
7. Behälter
8. Saugschlauchanschluss
9. Blasanschluss
10. Biegsamer Saugschlauch
11. 3-teiliges Saugrohr
12. Kombidüse
13. Laufrollen
14. Schmutzfangsack
15. Schaumstofffilter
16. Fugendüse
17. Zwischenstück
18. Zusatzfilter
19. Akkudeckel
20. Akku
21. Ladegerät
22. Rasttaste
23. Akku-Kapazitätsanzeige
24. Saugschlauch-Halterung

